

## 사용자 안내문

- 본 무선 열선감지기는 인체의 움직임을 감지하는 기기입니다.
- 무선 송수신 주장치(Smart-A3)가 필요 합니다.
- 무선 송수신 주장치 (Smart-A3)의 전원을 끄거나, 통신 상태가 좋지 않은 경우 센서 배터리 소모의 원인이 됨
- 무선 송수신 주장치 (Smart-A3)가 꺼져 있을 때 등록된 무선감지기의 PAIR 버튼 겸 TEST 버튼을 5초 이상 누르면 주장치에서는 삭제가 안되고, 센서 자체만 등록이 삭제됩니다. 위에 내용으로 등록이 삭제된 센서는 반드시 스마트폰 앱으로 무선 송수신 주장치 (Smart-A3)의 페어링 데이터를 삭제해야 합니다. (PAIR 버튼 겸 TEST 버튼 조작을 주의 하세요.)
- 해당 무선 감지기는 운용 중 전파 혼신의 가능성이 있으므로 인명안전과 관련된 서비스는 할 수 없습니다.
- 제품 설치/운용 시, 반드시 본 취급설명서를 참조하시길 바랍니다.

## 제품 부분 명칭 및 치수

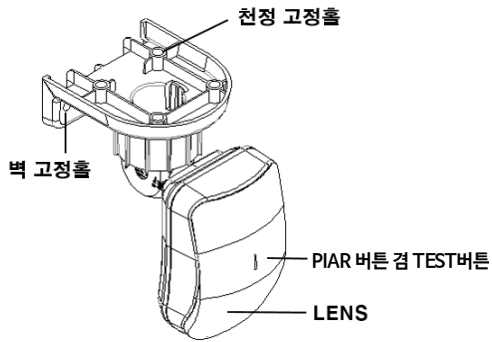

기기 명칭	무선 데이터 통신 시스템용 무선기기	안테나	내장, 헬리컬
인증 번호	MSIP-CRM-H0D-HD-P312Q-WR	안정화 시간	2분 (안정화 시간 감지기, 시간 연장)
제품 명칭	무선 열선감지기	배터리	CR17450, 1EA
제조사/국가	에취,디전자(주) / 한국	배터리 수명	약 2년 이상 (1일 100회 기준)
통신 주파수	447Mhz / 안전시스템용 무선기기	사용 온/습도	-10°C ~ +50°C / ~90%RH
감지 거리	90° 입체 / 12 m (기본모드 기준)	크기/무게	66x94x38mm / 150g (브라켓 포함)

## 등록되어 있는 상태 인지 확인 방법

- 1) PAIR 버튼 겸 TEST 버튼을 약 1초 누르면 적색LED가 1회 점등했다가 녹색LED가 깜박이면 등록된 감지기 입니다.
  - 2) PAIR 버튼 겸 TEST 버튼을 누르고 있는 동안 적색LED가 점등 상태일 때는 미등록 상태 입니다.
- ※ 미등록 상태 시 3초이상 누르면 등록모드 진입 / 등록 상태 시 5초이상 누르면 센서 삭제



## 무선 센서 등록 (SMART-A3 V2.0, 2.1 UBAPP 매뉴얼의 2-7 무선 센서 등록관리 참고)

등록 시에는 무선 주장치 SMART-A3의 전원을 켜 상태로 주장치 주변에서 등록 합니다. (주장치와 WIFI의 통신이 원활해야 등록 진행시 잘됩니다.)

- ① 무선센서 자동 등록 (무선센서 자동 등록 시에는 1-1, 2-1, 3-1 순으로 순차적으로 등록되며, 8개의 존이 모두 등록이 되면 다시 1번 존부터 1-2, 2-2, 3-2 순으로 순차적으로 등록이 됩니다.) (2페이지 무선센서 등록번호 표 참조)

무선리더기/무선센서 설정 터치

무선 센서 등록/삭제/설정 터치

주장치로 센서자동등록 요청 터치

등록 제한 시간 선택 후 확인 터치

주장치 페어링 대기모드 센서의 PAIR 버튼 겸 TEST 버튼을 3초이상 누르세요

페어링 성공시 센서 정보 표시 [중류, 감지상태, 전압, 센서상태, 버전]

검색 시간 종료 후 결과 값 표시

무선 등록 중입니다. 무선 센서의 페어링 버튼을 눌러주세요.

센서 등록 중... [1] [중류 저칙, 상태 복구, 전압 3.0V, 배터리, 경매17감지, 1s] 등록됨

주장치로 센서 자동등록 요청

무선 센서 테스트 요청

주장치로 센서 자동등록 요청

무선 센서 테스트 요청

무선 센서 관리

1-1 2052479 ×  
중류 저칙, 상태 복구, 전압 3.0V, ver: 1.5  
2-1 3034438 ×  
중류 저칙, 상태 감지, 전압 3.0V, ver: 1.5  
3-1 2039487 ×  
중류 저칙, 상태 복구, 전압 3.0V, ver: 1.5  
4-1 3036751 ×  
중류 저칙, 상태 복구, 전압 3.0V, ver: 1.5

## ② 무선센서 수동 등록 (무선센서 수동 등록 시에는 원하는 센서 번호를 선택하여 등록 가능 합니다)

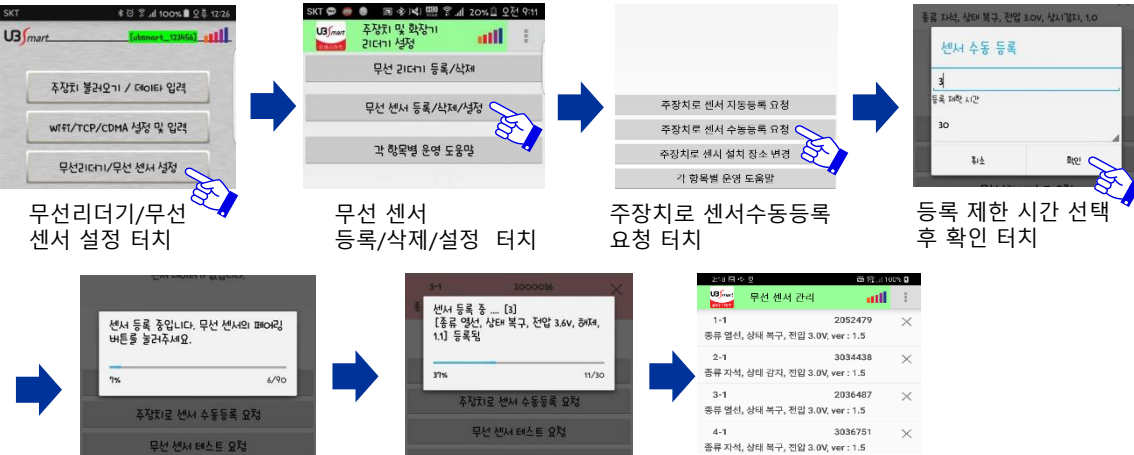

주장치 페어링 대기모드  
센서의 PAIR 버튼 겸 TEST 버튼을  
3초이상 누르세요  
누르고 있는 동안 적색LED가 점등상태  
이다가 깜빡이고 등록이 종료 됨  
등록 진행중 실패 시, 1초에 한번씩 7회  
적색LED 깜빡임

페어링 성공시  
센서 정보 표시  
[종류,감지상태,전  
압,센서상태,버전]

검색 시간 종료 후  
결과 값 표시

### \* 무선센서 등록번호 안내

센서 입력 번호	센서 목록에 표시	센서 존	센서 입력번호	센서 목록에 표시	센서 존
1	1-1	1	17	1-3	1
2	2-1	2	18	2-3	2
3	3-1	3	19	3-3	3
4	4-1	4	20	4-3	4
5	5-1	5	21	5-3	5
6	6-1	6	22	6-3	6
7	7-1	7	23	7-3	7
8	8-1	8	24	8-3	8
9	1-2	1	25	1-4	1
10	2-2	2	26	2-4	2
11	3-2	3	27	3-4	3
12	4-2	4	28	4-4	4
13	5-2	5	29	5-4	5
14	6-2	6	30	6-4	6
15	7-2	7	31	7-4	7
16	8-2	8	32	8-4	8

- 동일한 존에 무선 센서를 최대 4개까지 동시 등록 가능 합니다.
- 자동 센서 등록 및 수동 센서 목록에는 1-1, 1-2, 1-3, 1-4일 경우 1번존에 해당 됩니다.
- 예) 1-2의 센서가 감지 되었을 경우 1번존으로, 3-2의 센서가 감지되었을 경우 3번존으로 관제에 표기 됩니다.

## 삭제 방법

- 무선 송수신 주장치(Smart-A3) 전원이 켜진 상태에서 본 제품 전면의 PAIR 버튼 겸 TEST 버튼을 5초 이상 누릅니다. (녹색 LED가 깜빡이다가 적색 LED가 점등되는 시점까지 누릅니다.)  
**센서가 재 통신 중에는 15초 이상 누르는 경우도 발생 할 수 있습니다.**
- 무선 송수신 주장치(Smart-A3)가 꺼져 있을 경우나 송수신 불가 상태 일때는 주장치 에서는 삭제가 안되고, 센서 자체만 등록이 삭제됩니다.
- 위 내용으로 삭제된 센서는 스마트폰 앱으로 무선 송수신 주장치 (Smart-A3)의 페어링 데이터를 삭제해야 합니다.



무선센서 관리 목록에서  
삭제하고자 하는 센서의  
X 터치

삭제 다시한번 물어보는 팝업.  
뒤로가기 터치하면 삭제 취소  
대기하면 삭제 완료

삭제 완료  
감지기 자체 등록상태는 유지됨  
감지기 자체에서 PAIR 버튼 겸 TEST버튼  
으로 삭제를 하여 주세요.

**제품 설치하기** (본 제품의 설치 전, 무선 송수신 주장치(Smart-A3) 를 먼저 설치하고 해당 전원을 인가합니다. (Smart-A3 사용설명서 참조))

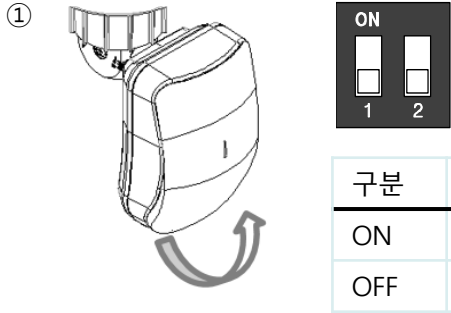

구분	1 Pole	2 Pole
ON	둔감	감지테스트 모드
OFF	보통(기본)	정상 모드(기본)

① 커버를 열고 배터리를 컨넥터에 연결 합니다.

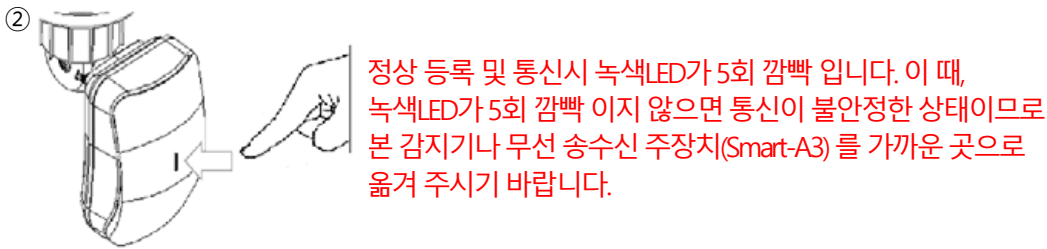

정상 등록 및 통신시 녹색LED가 5회 깜빡 입니다. 이 때, 녹색LED가 5회 깜빡 이지 않으면 통신이 불안정한 상태이므로 본 감지기나 무선 송수신 주장치(Smart-A3) 를 가까운 곳으로 옮겨 주시기 바랍니다.

② 전면부의 LED 검용 버튼을 1초간 눌러 통신 확인을 합니다. (누르는 동안 녹색 LED 깜빡임)

\* 통신 Test 진행은 반드시 제품을 설치하고자 하는 위치에서 진행해야 하며, 무선 송수신 주장치(Smart-A3) 로부터 본 제품까지 사이에 있는 문들은 모두 닫고 진행해야 합니다.

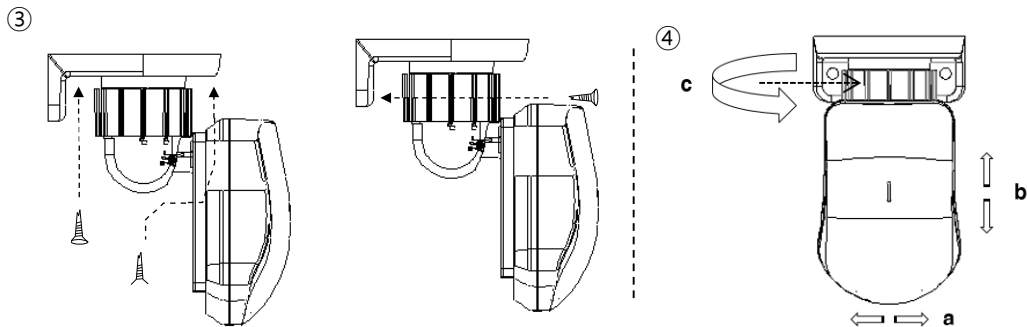

[천정설치]

[벽면설치]

③ 동봉된 나사를 이용하여 브라켓을 고정시킵니다.

④ 감지방향a(좌/우), 거리b(상/하) 조절 후 스톱퍼C(고정장치)를 오른쪽으로 돌려 몸체를 고정시켜 설치를 완료 합니다.

### 배터리 교체시기 및 방법

- 본 감지기의 배터리 교체시기가 되면 무선 송수신기 주장치(Smart-A3)로 Low배터리 경보가 전송 됩니다. 또한, 감지기가 감지가 발생하면 감지기의 녹색 LED가 2분 동안 7초에 1회씩 깜빡입니다.
- Low배터리 발생후 일정시간 동작 후 센서 동작을 하지 않기 때문에 빠른 시간에 배터리 교체를 해주십시오.
- 배터리 교체 방법은 커버를 열고 배터리 탈착 후 LED 검용 버튼을 약 1초 누른 후 새 배터리로 교체 하십시오(제품에 잔여 전류를 소진해야 정상적으로 리셋 됩니다.)
- 배터리 삽입 후 시스템 안정화 시간(30초) 동안 적색 LED가 깜빡 입니다.
- 배터리 교체 후 PAIR 버튼 겸 TEST 버튼을 약 1초간 눌러 통신 확인을 진행하여 주십시오.

### 주의 사항

- 무선 송수신 주장치(Smart-A3) 에 등록되지 않은 감지기는 정상적으로 동작하지 않습니다.
- 감지기 설치 시, 반드시 무선 송수신 주장치(Smart-A3) 를 먼저 설치하여 전원을 인가해야, 제품 설치하기를 준수해야 하며, 그렇지 않을 경우 오동작 원인이 됩니다.
- 감지기 설치 시, Lens의 방향이 창문, 냉장고 등 온도 변화 및 실외 환경에 의해 영향을 받을 수 있는 곳을 피해야 하며, 그렇지 않을 경우 오동작 원인이 됩니다.
- 해당 감지기는 실내 용으로, 실외 설치 시 오동작 및 고장의 원인이 됩니다.
- 감지기 설치 제거 시, 반드시 무선 센서 삭제 방법을 진행해야 합니다.
- 배터리 교체 시, 반드시 새 제품으로 교체해야 합니다.
- 본 제품은 통신거리, 저전력구동 등의 최적의 성능을 내게끔 설계되었지만, 무선제품 특성상, 본 제품과 무선 송수신 주장치(Smart-A3) 와의 거리, 주변환경 등에 영향을 받을 수 있습니다.
- 해당 무선설비는 국내(대한민국)용입니다. 사용 환경이 다른 국외에서는 사용 할 수 없습니다.